

Poklop D400 ECONpur H 600/100 s ventilací

Nezávislá kontrola

Systém řízení kvality



ISO 9001-2018



Norma	Použití	Třída zatížení
ČSN EN 124-2		D400
	Zabudování	HT
		High Traffic



Poklop D400 ECONpur H 600 s ventilací z tvárné litiny, rám profil "C", dvojité těsnění DUO (pur/pren), ČSN EN 124-2

Víko

- inovované pružinové uzamykání třemi litinovými pružinovými segmenty
- zabraňuje svévolnému otvírání poklopu
- ochrana před vandalizmem a krádeží

Pant

- bezpečnostní pant se samočisticí schopností
- jednoduché ergonomické otvírání víka
- inspekční pozice 120°
- vyjmutí víka při 90°, montážní práce
- aretace proti nechtěnému náhodnému uzavření víka

Těsnění

- integrované odlité těsnění **HYDROpur** s dlouhodobou životností s o 93% nižší abrazí než u standardních polychloroprenových (gumových) těsnění, odolné proti otěru i při extrémním zatížení
- efekt je umocněn použitím přídatného těsnění **HYDROpren** umístěného v rámu

Rám

- rám profil "C" z tvárné litiny H=100mm s velkým vnějším průměrem 785mm pro zajištění maximálního vynesení vertikálních sil mimo vlastní šachtu.

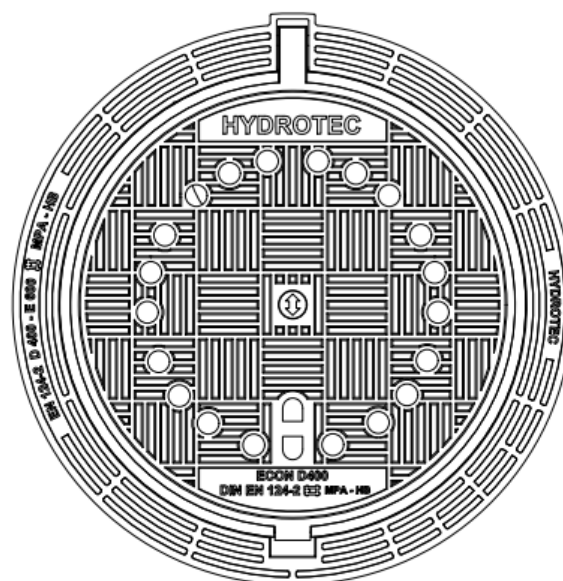
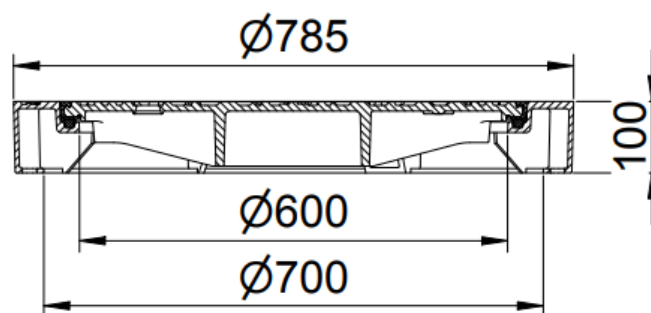

Referenční číslo

814 9412104

Třída zatížení

D 400

Materiál

EN-GJS tvárná litina

Hmotnost

75 kg